

ANC-951/AA-310

ANCLAJE DE COLUMA PIEL DE VIDRIO 97mm / COLUMNA REFORZADA 140mm.

axal
Accesorios para Sistemas



FICHA TÉCNICA
ACCESORIOS

CARACTERÍSTICAS:

- Material: Aluminio extruido 6063.
- Color: Natural.
- Cantidad: x12 Unidades.
- Peso estimado 0,43Kg X 1 Unidad.

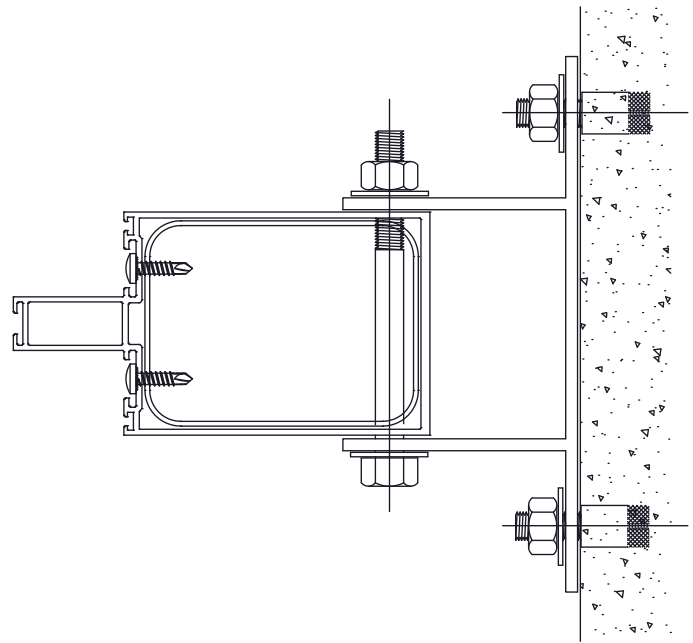
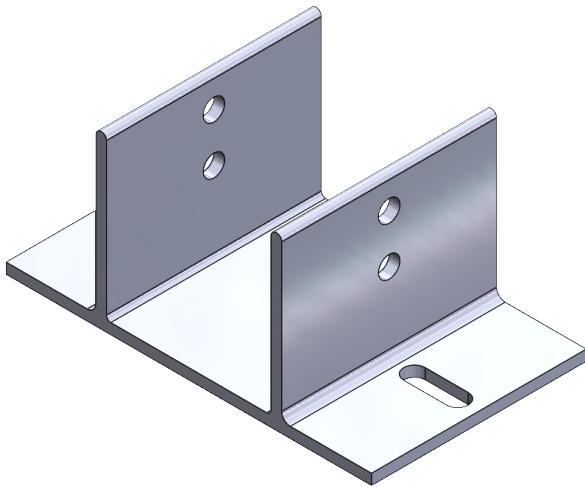

DIMENSIONES:

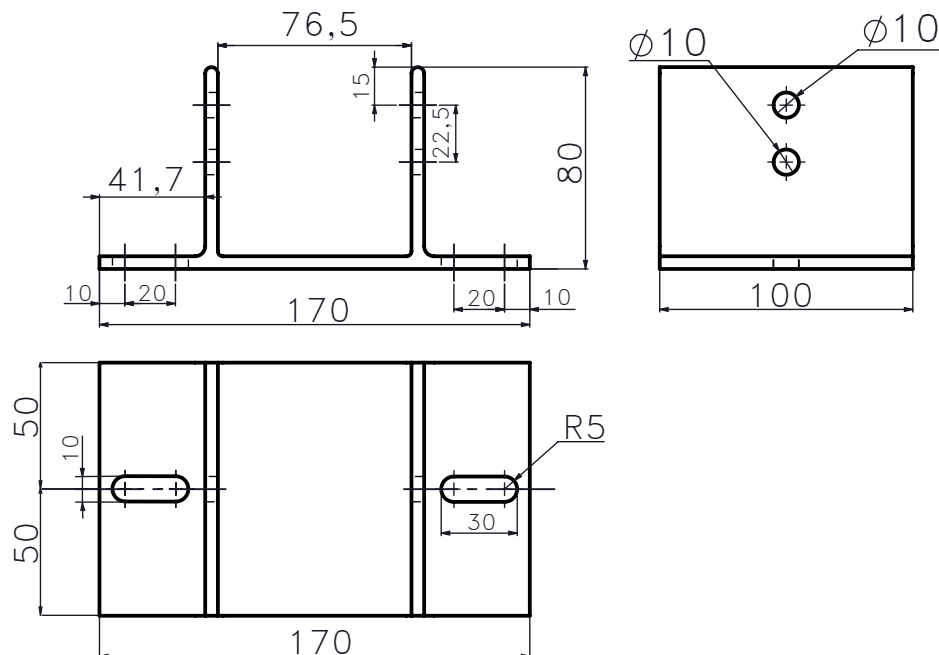

APLICABLE A LAS SIGUIENTES LÍNEAS:

PIEL DE VIDRIO MDT. PERFIL.MT5202 / MT5614.
FACHADA VIDRIADA HYDRO. ADR1000 / ADR1249.